

NL - België	Installatievoorschriften	p. 3
FR - Belgique France	Instructions d'installation	p. 5
DE - Belgien Deutschland Österreich Schweiz	Montageanleitung	p. 7
NL - Nederland	Installatievoorschriften	p. 8

662.400 - 692.400

NOVY®

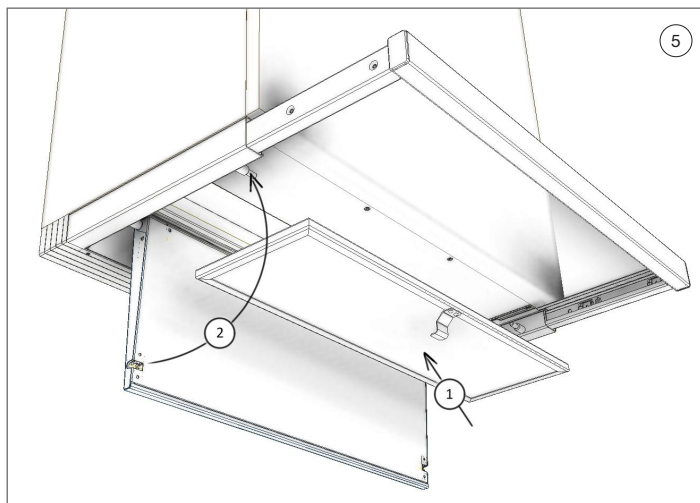
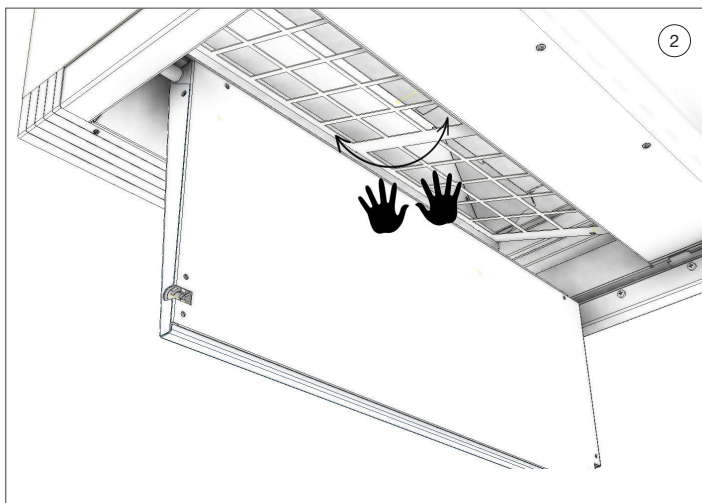
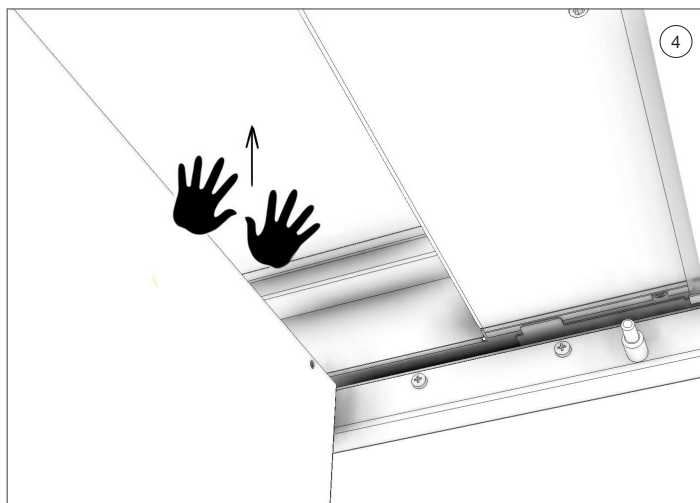
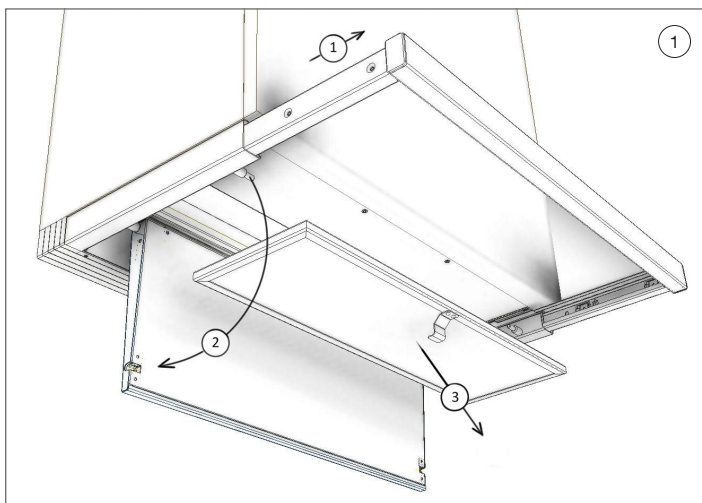
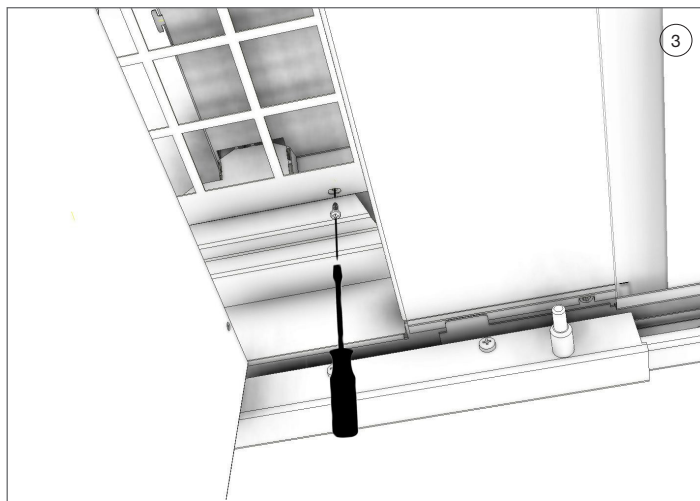
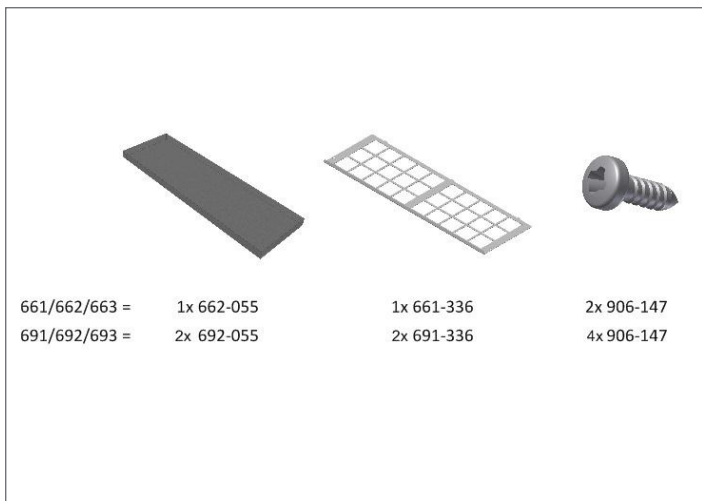

ALGEMENE INFORMATIE

Dit is de montage-instructie voor de recirculatiekit voor de telescopische dampkap. Lees deze instructies goed door, voor de installatie en ingebruikname. Het is aanbevolen om de installatie uitsluitend te laten uitvoeren door één of meerdere bevoegde personen. Neem de Monoblock recirculatiefilter zorgvuldig uit de verpakking.

De dampkap met Monoblock recirculatiefilter dient toegepast te worden boven een kookplaat en/of domino's en is uitsluitend bedoeld voor huishoudelijk gebruik.

Controleer aan de hand van de tekening op pagina 2 of alle montage materialen meegeleverd zijn.

INSTALLATIE

Volg de tekeningen op pagina 2.

1. Open de schuiflade ① van de vlakschermkap. Open de onderplaat ② en neem het vetfilter(s) ③ uit de kap.
2. Neem het rooster en positioneer deze in de afzuigkap.
3. 662400: het rooster vast schroeven met 2 schroeven (906147)
692400: de roosters vast schroeven met 4 schroeven (906147)
4. Plaats het Monoblock recirculatiefilter in de afzuigkap en druk deze tegen het rooster aan.
 - Bij de 661, 662 en 663 wordt er 1 Monoblock recirculatiefilter geplaatst (662.400).
 - Bij de 691, 692 en 693 worden er 2 Monoblock recirculatiefilters geplaatst (692.400).
5. Plaats de aluminium vetfilter ① terug in de afzuigkap. Sluit de onderplaat ②

OPGEPAST! De uitlaat moet vrij blijven. Zorg voor een opening (bij voorkeur met een rooster) in de kast van een minimum oppervlakte van:

- 123 cm² voor de modellen 661 en 691
- 177 cm² voor de modellen 662, 663, 692 en 693

PROGRAMMERING REINIGINGSINDICATIE (VOOR DE 663 EN 693)

Let op, doe deze programmering met de motor uitgeschakeld.

Programmering:

Druk de + en de – gelijktijdig in gedurende 5 seconden tot het rode led 5x knippert. De volgende functies zijn dan in werking getreden:

- Nalooptijd is ingesteld op 30 minuten (i.p.v. de standaard 10 minuten)
- Reinigingsindicatie voor de Monoblock recirculatiefilter is ingesteld op 200 werkuren.

Na 200 werkuren licht de rode led op. Dit is de indicatie om de Monoblock recirculatiefilter te reinigen (zie instructies hieronder)

Herprogrammering:

Druk de + en de – gelijktijdig in gedurende 5 seconden. De rode led knippert 5x ter bevestiging. Indien de programmering niet wordt uitgevoerd, wordt de programmering automatisch ingesteld na 10x inschakelen van de schouwkap.

Programmering deactiveren (de motor moet aanstaan):

Druk de + en de – gelijktijdig gedurende 5 seconden indrukken tot de 3e groene led 5x knippert.

REINIGING MONOBLOCK RECIRCULATIEFILTER

De Monoblock recirculatiefilter kan tot 12 maal toe geregenereerd worden. Voor de typen vlakscherm kappen zonder timer functie (661, 662, 691 en 692) kunt u aanhouden de Monoblock recirculatiefilters 2 maal per jaar gereinigd dienen te worden. Voor de typen vlakschermkappen met timer (663 en 693) zal na 200uur draaien van de motor het rode led oplichting.

Het regenereren van het Monoblock recirculatiefilter gebeurt in de oven:

- Plaats het Monoblock filter gedurende 1 uur in de oven op 120°C.
- Voorzie voldoende verluchting in de ruimte waar de oven staat, er kunnen geuren vrij komen.

Bij het bakken van bepaalde vissoorten kan er geur vrij komen. Beste oplossing is meteen het filter regenereren in de oven.

VERVANGEN MONOBLOCK RECIRCULATIEFILTER

U kunt steeds een vervanging voor de monoblock filter of vetfilter bestellen via Novy. De artikelnummers zijn:

- Monoblock recirculatiefilter voor de modellen 661, 662 en 663: 662.060
- Monoblock recirculatiefilter voor de modellen 691, 692 en 693: 692.060
- Vetfilter voor de modellen 661, 662 en 663: 605.014
- Vetfilter voor de modellen 691, 692 en 693: 609.014 (2x)

Wijzigingen en zet- of drukfouten voorbehouden, september 2013

INFORMATIONS GÉNÉRALES

Veuillez lire les instructions attentivement avant de procéder au montage de l'appareil. La mise en place de cet appareil doit être réalisée par un installateur qualifié. Le non-respect de cette condition entraîne la suppression de la garantie constructeur et tout recours en cas d'accident.

Contrôlez l'état de l'appareil et des pièces de montage au déballage. Déballez l'appareil avec soin. Evitez d'utiliser des couteaux ou objets tranchants pour ouvrir l'emballage. Si l'appareil est endommagé stoppez l'installation et contactez Novy.

INSTALLATION

Suivez les dessins sur la page 2.

1. Ouvrez le tiroir ① de la hotte. Ouvrez ensuite le carter de la hotte ② et enlevez le(s) filtre(s)③ à graisse.
2. Placez le porte- filtre monoblock dans la hotte
3.
 - 662400: visez le porte-filtre avec 2 vis (906147)
 - 692400: visez le porte-filtre avec 4 vis (906147)
4. Placez le filtre monoblock dans le porte-filtre.
 - Les modèles 661, 662 et 663 portent 1 filtre monoblock (662400).
 - Les modèles 691, 692 et 693 portent 2 filtres monoblock (692400).
5. Placez le filtre à graisse ① de nouveau dans la hotte. Fermez le carter ②

ATTENTION! La sortie d'air doit rester. Prévoyez une ouverture (avec ou sans grille) pour une sortie d'air dans le placard ou la construction avec une surface minimale de

- 123 cm² pour les modèles 661 et 691
- 177 cm² pour les modèles 662, 663, 692 et 693

PROGRAMMATION DU TÉMOIN DE SATURATION FILTRE MONOBLOCK (POUR 663 et 693)

ATTENTION ! La programmation se fait moteur hors tension.

Programmation:

Appuyez simultanément sur + et - pendant 5 secondes (LED rouge clignote 3 fois) pour obtenir :

- L'arrêt différé 30 mn (au lieu de 10).
- L'indication de saturation du filtre monoblock (LED rouge).

Quand le LED rouge s'allume après 200 heures de fonctionnement de la hotte, il est nécessaire de régénérer le filtre monoblock.

Reprogrammation du témoin de saturation:

Appuyez simultanément sur + et - . En cas de non reprogrammation, le LED rouge s'éteint après 10 mises en service de la hotte et la reprogrammation est reprise automatiquement.

Désactivation de la programmation du témoin saturation (le moteur doit être sous tension)

Appuyez simultanément sur + et - pendant 5 secondes (le 3ème LED vert clignote 3 fois).

ENTRETIEN DU FILTRE MONOBLOCK:

Le filtre monoblock peut être nettoyé jusqu'à 12 fois dans le four. Pour les modèles sans timer électronique il faut compter de nettoyer le filtre tous les 6 mois :

- Placez le filtre pendant 1 heures dans un four à 120°C.
- Prévoyez de la ventilation dans la pièce pour éviter des odeurs.
- La cuisson de certaines sortes de poisson peut créer des odeurs.
- La meilleure solution est de régénérer le filtre monoblock dans le four.

REPLACEZ LE FILTRE MONOBLOCK

Vous pouvez toujours commander un remplacement pour le filtre monoblock ou le filtre à graisse.

Les références sont :

- Filtre monoblock pour 661, 662 et 663: 662.060
- Filtre monoblock pour 691, 692 et 693: 693.060
- Filtre à graisse pour 661, 662 et 663: 605.014
- Filtre à graisse pour 691, 692 et 693: 609.014 (2x)

ALLGEMEINE INFORMATIONEN

Lesen Sie diese Anleitung vor der Inbetriebnahme und Installation der Dunstabzugshaube aufmerksam durch. Die Anbringung von geschultem Personal durchführen lassen. Für Schäden, die durch nicht vorschriftsgemäße oder unsachgemäße Anbringung verursacht werden, lehnt der Hersteller jegliche Haftung ab. Kontrollieren Sie den Zustand des Geräts und Montage Material beim Herausnehmen aus der Verpackung.

Nehmen Sie die Haube vorsichtig aus der Verpackung. Benutzen Sie dazu bitte kein Messer oder andere scharfe Gegenstände. Installieren Sie das Gerät nicht im Falle der etwaigen Beschädigung und wenden Sie sich an Novy.

INSTALLATION

Folgen Sie die Zeichnungen auf Seite 2

- Öffnen Sie das Schirm der Haube ①.
 - Klappen Sie die Bodenplatten nach unten herunter ② und ziehen Sie den Fettfilter heraus ③
- Positionieren Sie den Monoblockfilterhalter in der Haube.
- 662400: den Filterhalter mit 2 Schrauben festschrauben (906147)
 - 692400: den Filterhalter mit 4 Schrauben festschrauben (906147)
- Setzen Sie den monoblockfilter inden monoblockfilterhalter ein.
 - Für 661, 662 und 663 brauchen Sie 1 monoblock Filter (661400).
 - Für 661, 662 und 663 brauchen Sie 2 monoblock Filter (692400).
- Plaats het aluminium vetfilter ① terug in de afzuigkap
 - Sluit de onderplaat ②

OPGEPAST! De uitlaat moet vrij blijven. Zorg voor een opening (bij voorkeur met een rooster) in de kast van een minimum oppervlakte van:

- 123 cm² voor de modellen 661 en 691
- 177 cm² voor de modellen 662, 663, 692 en 693

SÄTTIGUNGSANZEIGE EINSCHALTEN FÜR 663 UND 693

Achtung: Motor muss ausgeschaltet sein

Programmierung

Drücken Sie gleichzeitig die Tasten + und – für 5 Sekunden. Bestätigung mit 3 x blinken der roten LED.

- Lüfternachlauf läuft 30 Minuten
- Anzeige Wechsel des monoblock Filters eingeschaltet.

Nach 200 Stunden schaltet sich zur Bestätigung die rote Beleuchtung ein. Spätestens dann sollte der Aktivkohle regeneriert werden.

Sättigungsanzeige wieder einstellen: (Achtung: Motor muss ausgeschaltet sein)

Drücken Sie gleichzeitig die Tasten + und – für 5 Sekunden. Bestätigung mit 3 x blinken der roten LED. Nach 10 x einschalten der Haube (mit I/O oder +) wird Filter zurückgesetzt.

Sättigungsanzeige ausschalten (Achtung: Motor muss angeschaltet sein)

Drücken Sie gleichzeitig die Tasten + und – für 5 Sekunden. Bestätigung mit 3 x blinken der grüne LED.

REINIGUNG DER MONOBLOCK FILTER:

Der monoblock Filter kann bis zu 12 Mal im Backofen regeneriert werden.

- Bitte legen Sie dazu den Filter für eine Stunde bei 120°C in den Backofen.
- Die Küche sollte dabei gelüftet werden, da während der Regenerierung Gerüche austreten.

Nach dem Braten bestimmter Fischarten kann Geruch auftreten. Es wird empfohlen, in diesem Fall den Filter umgehend zu regenerieren.

ALGEMENE INFORMATIE

Dit is de montage-instructie voor de recirculatiekit voor de telescopische dampkap. Lees deze instructies goed door, voor de installatie en ingebruikname. Het is aanbevolen om de installatie uitsluitend te laten uitvoeren door één of meerdere bevoegde personen. Neem de Monoblock recirculatiefilter zorgvuldig uit de verpakking.

De dampkap met Monoblock recirculatiefilter dient toegepast te worden boven een kookplaat en/of domino's en is uitsluitend bedoeld voor huishoudelijk gebruik.

Controleer aan de hand van de tekening op pagina 2 of alle montage materialen meegeleverd zijn.

INSTALLATIE

Volg de tekeningen op pagina 2.

1. Open de schuiflade ① van de vlakschermkap. Open de onderplaat ② en neem het vetfilter(s) ③ uit de kap.
2. Neem het rooster en positioneer deze in de afzuigkap.
3. 662400: het rooster vast schroeven met 2 schroeven (906147)
692400: de roosters vast schroeven met 4 schroeven (906147)
4. Plaats het Monoblock recirculatiefilter in de afzuigkap en druk deze tegen het rooster aan.
 - Bij de 661, 662 en 663 wordt er 1 Monoblock recirculatiefilter geplaatst (662.400).
 - Bij de 691, 692 en 693 worden er 2 Monoblock recirculatiefilters geplaatst (692.400).
5. Plaats de aluminium vetfilter ① terug in de afzuigkap. Sluit de onderplaat ②

OPGEPAST! De uitlaat moet vrij blijven. Zorg voor een opening (bij voorkeur met een rooster) in de kast van een minimum oppervlakte van:

- 123 cm² voor de modellen 661 en 691
- 177 cm² voor de modellen 662, 663, 692 en 693

PROGRAMMERING REINIGINGSINDICATIE (VOOR DE 663 EN 693)

Let op, doe deze programmering met de motor uitgeschakeld.

Programmering:

Druk de + en de – gelijktijdig in gedurende 5 seconden tot het rode led 5x knippert. De volgende functies zijn dan in werking getreden:

- Nalooptijd is ingesteld op 30 minuten (i.p.v. de standaard 10 minuten)
- Reinigingsindicatie voor de Monoblock recirculatiefilter is ingesteld op 200 werkuren.

Na 200 werkuren licht de rode led op. Dit is de indicatie om de Monoblock recirculatiefilter te reinigen (zie instructies hieronder)

Herprogrammering:

Druk de + en de – gelijktijdig in gedurende 5 seconden. De rode led knippert 5x ter bevestiging. Indien de programmering niet wordt uitgevoerd, wordt de programmering automatisch ingesteld na 10x inschakelen van de schouwkap.

Programmering deactiveren (de motor moet aanstaan):

Druk de + en de – gelijktijdig gedurende 5 seconden indrukken tot de 3e groene led 5x knippert.

REINIGING MONOBLOCK RECIRCULATIEFILTER

De Monoblock recirculatiefilter kan tot 12 maal toe geregenereerd worden. Voor de typen vlakscherm kappen zonder timer functie (661, 662, 691 en 692) kunt u aanhouden de Monoblock recirculatiefilters 2 maal per jaar gereinigd dienen te worden. Voor de typen vlakschermkappen met timer (663 en 693) zal na 200uur draaien van de motor het rode led oplichting.

Het regenereren van het Monoblock recirculatiefilter gebeurt in de oven:

- Plaats het Monoblock filter gedurende 1 uur in de oven op 120°C.
- Voorzie voldoende verluchting in de ruimte waar de oven staat, er kunnen geuren vrij komen.

Bij het bakken van bepaalde vissoorten kan er geur vrij komen. Beste oplossing is meteen het filter regenereren in de oven.

VERVANGEN MONOBLOCK RECIRCULATIEFILTER

U kunt steeds een vervanging voor de monoblock filter of vetfilter bestellen via Novy. De artikelnummers zijn:

- Monoblock recirculatiefilter voor de modellen 661, 662 en 663: 662.060
- Monoblock recirculatiefilter voor de modellen 691, 692 en 693: 692.060
- Vetfilter voor de modellen 661, 662 en 663: 605.014
- Vetfilter voor de modellen 691, 692 en 693: 609.014 (2x)

Wijzigingen en zet- of drukfouten voorbehouden, september 2013





NOVY nv behoudt zich het recht voor te allen tijde en zonder voorbehoud de constructie en de prijzen van haar producten te wijzigen.

NOVY SA se réserve le droit de modifier en tout temps et sans préavis la construction et les prix de ses produits.

Die NOVY AG behält sich das Recht vor, zu jeder Zeit und ohne Vorbehalt die Konstruktion und die Preise ihrer Produkte zu ändern.

NOVY nv
Noordlaan 6
B - 8520 KUURNE
Tel. 056/36.51.00 - Fax 056/35.32.51
E-mail : novy@novy.be
<http://www.novy.be>

France: Tél: 0320.940662
Deutschland und Österreich: Tel: +49 (0)511.54.20.771

M662400 A